

PTM pneumatisch–hydraulische Hochdruckpumpen

bis 2.660 bar bei 7 bar Luftdruck.

Die pneumatisch hydraulischen Druckübersetzer der Baureihe PTM sind ausgelegt zur Förderung von Flüssigkeiten mit Drücken bis zu 2.660 bar bei einem Pneumatikdruck von 7 bar.

Diese Hochdruckpumpen werden überall dort eingesetzt, wo Druckluft als Energiequelle zur Verfügung steht und wo ein hoher bzw. höchster Hydraulikdruck für Prüf- oder für Testzwecke bzw. für sonstige hydraulische Anwendungen

benötigt wird. Bei Druckprüfungen werden die zu prüfenden Systeme mit einer geeigneten Flüssigkeit (Öl, Emulsion, reines Wasser) unter niedrigem Druck gefüllt, entlüftet und anschließend durch die PTM Hochdrucksysteme auf den gewünschten Druck gebracht.

Alle Pumpen der PTM Serie werden grundsätzlich in korrosionsfester Ausführung geliefert (Edelstahl Werkstoff 1.4401). Damit ist lange Lebensdauer und Wartungsfreiheit gewährleistet.

- 12 Baureihen für Ausgangsdruck von 29 – 2.660 bar
-  ATEX II 2 GD T5 (100°C) serienmäßig
- Dichtungswerkstoff Silikonkautschuk, optional Viton–Dichtungen
- Serienmäßig mit Pneumatik–Schalldämpfern.
- ausgelegt für Wasser, Öl, Emulsion oder sonstige Flüssigkeiten
- Fördermenge von 0,58 l/min bei Übersetzung 400:1 bis 37 l/min bei Übersetzung 4,4:1
- Fördermenge 0 bei geschlossenem Ausgang ohne Luftverbrauch und automatischer Wiederanlauf
- Mindestluftdruck zu Beginn des Fördervorgangs 1,4 bar.
- Voraussetzung ist Druckluftversorgung mit maximal 8 bar
- Fördermenge und Ausgangsdruck stufenlos regelbar durch Regelung der Luftversorgung
- Kompakte Bauweise, geringste Geräusentwicklung
- wartungsfrei
- ebenfalls lieferbar als tragbare Einheit (APU–PTM)
- Pumpe und Ventile in rostfreier Ausführung (1.4401)
- Pumpe selbstsaugend (nicht PTM1700A und PTM2660A)



PTM pneumatisch–hydraulische Hochdruckpumpen

Einsatzmöglichkeiten:

Statische bzw. Berstprüfung von Schläuchen, Rohren Ventilen. Druckprüfung an Behältern oder Hydrosystemen. Kraftquelle für installierte oder mobile Systeme, für Imprägnieranlagen; Einspritzsysteme; hydraulische Pressen; Bolzenschneider; Spannsysteme oder ähnliches.

PTM ausgelegt als leicht zu installierende Anlage auch für mobile Anwendungen.

Sonderausführung einschließlich Datenschreiber lieferbar.

Leistung

Type	Über- setzung	Druck Eingang bar	Druck Ausgang bar	Liter / Hub	Max. Liter/mi n. (drucklos)	Eingang hydr.	Ausgang hydr.
PTM29A	4,4:1	7	29	0,195	37	G 1"	G 3/4"
PTM65A	9,9:1	7	65	0,086	23	G 1"	G 3/4"
PTM90A	13,8:1	7	90	0,062	15	G 1"	G 3/4"
PTM115A	17,6:1	7	115	0,048	11	G 3/4"	G 1/2"
PTM185A	28,0:1	7	185	0,030	7,3	G 3/4"	G 1/2"
PTM250A	38,0:1	7	250	0,022	5,8	G 3/4"	G 1/2"
PTM350A	53,0:1	7	350	0,016	3,8	G 1/2"	G 1/2"
PTM525A	79,0:1	7	525	0,010	2,8	G 1/2"	G 1/2"
PTM755A	114:1	7	755	0,007	1,8	G 1/2"	G 1/2"
PTM1055A	159:1	7	1055	0,005	1,5	G 1/2"	G 1/2"
PTM1700A	256:1	7	1700	0,003	0,84	G 1/2"	3/4" HD
PTM2660A	400:1	7	2660	0,002	0,58	G 1/2"	3/4" HD

Luftverbrauch (alle Ausführungen PTM)

1,0 m³/min, geölte Luft

Einstellung des Ölers: Normalbetrieb (mittlere, wechselnde Druckbereiche): max. 0,5 Tropfen/min.

PTM pneumatisch-hydraulische Hochdruckpumpen

Maße in mm

Type	A	B	CE	CA	D	Gewicht kg
PTM29A	311	38	120	116	28	8
PTM65A	303	38	114	110	28	8
PTM90A	292	38	114	110	28	8
PTM115A	284	38	110	92	28	8
PTM185A	279	38	110	92	28	8
PTM250A	279	38	110	92	28	8
PTM350A	262	38	92	92	22	8
PTM525A	262	38	92	92	22	8
PTM755A	262	38	92	92	22	8
PTM1055A	262	38	92	92	22	8
PTM1700A	262	38	92	104	22	8
PTM2660A	262	38	92	104	22	8

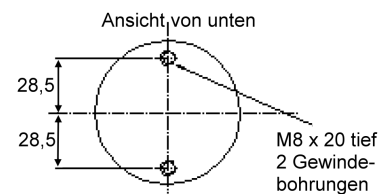
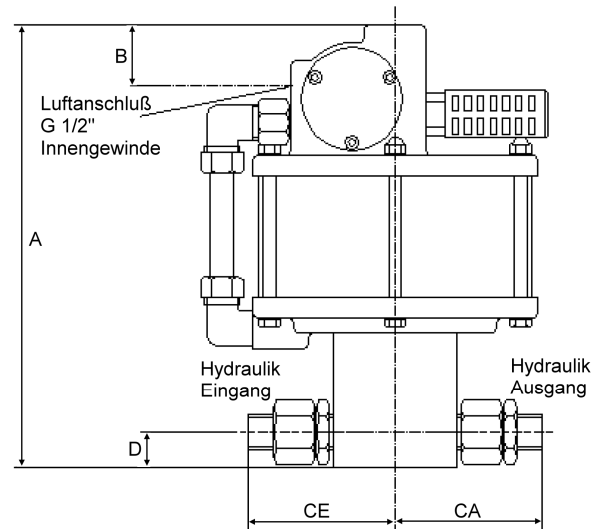

Hydraulikplan

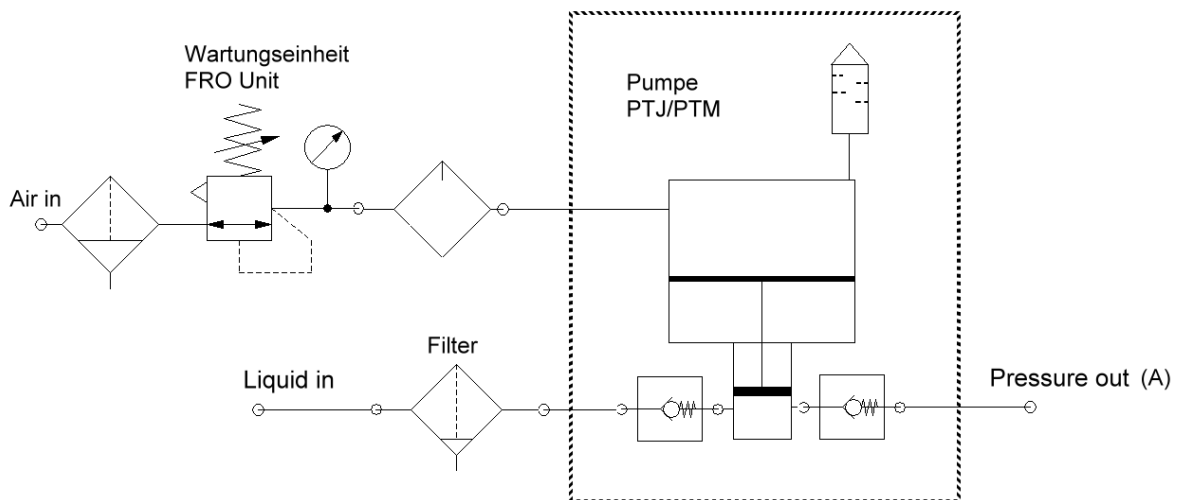

Technische Verbesserungen vorbehalten.